

# Kolekcja Chic:

Chic, Chic Air, Chic Lounge,  
Chic Stoliki



profim



„Zarówno Chic, jak i Chic Air są propozycją wprowadzenia bardziej domowego klimatu do świata mebli kontraktowych. Chic reprezentuje klasyczny i elegancki charakter, podczas gdy Chic Air wpasuje się w minimalistyczne i nowoczesne wnętrza”.

**Christophe Pillet**  
Projektant kolekcji

Kolekcja Chic Air:



**reddot** design award  
winner 2017



Kolekcja Chic Lounge:



**reddot** design award  
winner 2019



Minimalizm. Lekkość. Elegancja.

# Chic

Chic to kolekcja wyróżniająca się lekkością, szykiem i ponadczasowym designem. Uwagę zwracają delikatne przekroje tworzące wizualny efekt niezwyklej lekkości. W rodzinie znajdziemy krzesło na cienkim metalowym stelażu, na bazie czteroramiennej lub w wersji na drewnianych nogach, hoker oraz fotel na bazie obrotowej (z funkcją pamięci powrotu) lub w wersji na stopkach.









Niebanalne wnętrza potrzebują wyjątkowych mebli. Efektowne krzesła i fotele z kolekcji Chic nie dominują we wnętrzu, ale zwracają uwagę subtelną linią przekroju oraz czystą formą.

# Elegancja i harmonia

Chic to uniwersalny styl i kompaktowy kształt – to, co najważniejsze w mniej formalnych, ale wciąż eleganckich przestrzeniach jak pokoje hotelowe, kawiarnie, restauracje, strefy dla gości czy biurowe lobby. Ich uzupełnieniem są stoliki, które w połączeniu z siedziskami tworzą spójną całość, nadając wnętrzom harmonijny styl.





# Funkcjonalność i jakość wykonania

Do miejsc, w których liczą się funkcjonalność i piękno, pasują krzesła na czteroramiennej bazie, które idealnie sprawdzą się w salach konferencyjnych i reprezentacyjnych przestrzeniach biurowych. Dzięki funkcji pamięci powrotu ułatwią też zachowanie porządku.







# Chwila relaksu

Kubetki foteli Chic swoją estetyczną i subtelną formą zapraszają do relaksu i wpasowują się w atmosferę niezobowiązujących spotkań.

Fotele przeznaczone są dla stref relaksu. Profilowany kształt kubetka i miękkie pianki pozwalają na odpoczynek w pełnym komforcie.



# Chic Air

Chic Air to niezwykle eleganckie meble, które wyróżnia minimalistyczny, wysublimowany kształt. Linia składa się z kompaktowych krzeseł i ławek oraz utrzymanych w tej samej konwencji charakterystycznych foteli. Wszystkie modele są dostępne na cienkim metalowym stelażu lub na drewnianych nogach.





reddot design award  
winner 2017





Chic Air został zaprojektowany z myślą o nowoczesnych, minimalistycznych przestrzeniach – z potrzeby stworzenia siedzisk, które wpasowałyby się w ich estetykę. Dzięki zaawansowanym procesom technologicznym nadano pianie subtelną formę. Wysublimowane i przemyślane kształty sprawiają, że meble Chic Air są elementem przykuwającym uwagę we wnętrzu.







# Geometria kształtów

Kolekcja oparta jest o kanciaste, geometryczne formy połączone z delikatnymi przekrojami stelaża podtrzymującego całość. Fotele Chic Air to idealna opcja dla osób planujących wyposażyć przestrzeń lobby, gabinetu czy strefy lounge w wyjątkowo komfortowe, wyróżniające się wysmakowanym designem oraz starannym wykonaniem siedziska.



# Idealne dopasowanie

Oryginalne cienkie przekroje produktów Chic Air zostały uzyskane dzięki zaawansowanej konstrukcji dwóch kubków połączonych bez widocznych elementów łączących. Charakteru kolekcji dodaje możliwość połączenia dwóch różnych powierzchni tapicerowanych – wysokogatunkowej skóry na zewnątrz i miękkiej tapicerki wewnątrz kubetka.





# Chic Lounge

Zachwyca miękkimi liniami, lekkością i starannie zaprojektowanym kształtem, który zapewnia komfort użytkowania. Dostępny jest w dwóch wariantach – z nowoczesnym stelażem z metalowego pręta oraz subtelną czteroramienną bazą. Fotel występuje zarówno w wersji z wysokim, jak i niskim oparciem. Uzupełnieniem kolekcji jest elegancki podnózek oraz miękka poduszka nakładana na wysokie oparcie.





reddot design award  
winner 2019

t o p  
design  
award  
2019



# Stylowa strefa relaksu

Kolekcja została stworzona z myślą o nowoczesnych strefach relaksu, stanowiących istotny element przestrzeni biurowej i hotelowej. Fotele mają wyjątkowo wygodne siedziska, które zachęcają do wypoczynku i swobodnych spotkań. Ergonomiczne oparcie pozwala się odprężyć, a starannie przemyślane dodatki podkreślają nieformalny charakter kolekcji.





# Zastużony odpoczynek

Model na cienkiej czteroramiennej bazie umożliwia delikatne kołysanie, które odpręża i gwarantuje chwilę wytchnienia. Połączenie efektownego wzornictwa i komfortowego siedziska sprawia, że fotel stanowi idealne uzupełnienie eleganckiego wnętrza.









## Wzornictwo i komfort

Meble z kolekcji Chic Lounge doskonale łączą minimalistyczny design z ponadprzeciętną wygodą. Wyróżniają się szlachetnym wykończeniem, finezyjnym połączeniem miękkiej tkaniny z elegancką skórą oraz troską o detale – uwagę zwracają misterne przeszycia i subtelne linie. Dzięki zróżnicowanej kolorystyce fotele znakomicie wpiszą się w przestrzeń zaaranżowaną w różnych stylach, a ich lekka forma nie przytłoczy wnętrza.



# Chic Stoliki

Kolekcja oferuje szeroki wybór baz, kształtów i wielkości blatów oraz wysokości stolików, których styl można dodatkowo konfigurować dzięki szerokiej gamie wykończeń. To sprawia, że stoliki można wykorzystać w dowolnej przestrzeni, zachowując jej jednolity wystrój i charakter.



## Stoliki RR



RR40



RR30



RR20



RR10

## Stoliki RH



RH30



RH20

## Stoliki CR



CR40



CR41

## Stoliki CS



CS30



CS40



CS41



# Stylowa różnorodność

Stoliki Chic stanowią naturalne uzupełnienie rodziny mebli Chic i Chic Air. Dzięki spójnej, eleganckiej stylistyce i lekkości form stoliki i siedziska tworzą całościową koncepcję aranżacji przestrzeni. Cztery dostępne wykończenia blatu – z ceramiki, szkła, drewna lub blachy – pozwalają na wykreowanie wnętrza w dowolnym stylu.



Ceramika

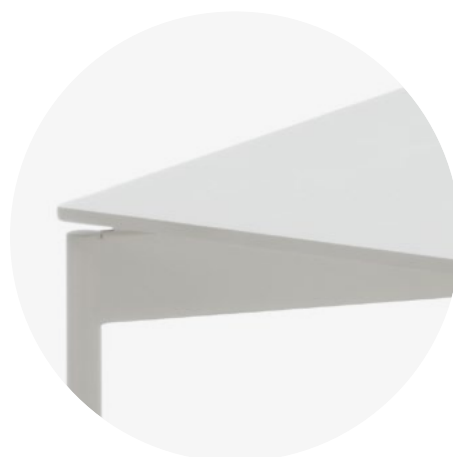

Blacha



Szkło



Okleina naturalna modyfikowana

# Skonfiguruj swój produkt

Przy zamówieniu prosimy stosować symbole według kodu.

Chic

Kubetek

Stelaż / baza

Kolor stelaża / bazy <sup>2, 3, 4</sup>

Tapicerka



Krzesto

20



Krzesto  
na nogach  
metalowych

H



Krzesto  
na nogach  
drewnianych

HW



Krzesto bez  
podłokietników

21



Krzesto  
obrotowe, baza  
4-ramienna <sup>1</sup>

F



Hoker, baza  
okrągła

CR



Hoker na nogach  
metalowych

CH



Fotel

10



Fotel

FU

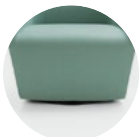

Fotel obrotowy

FUS



CZARNY



METALIK



EPO1

Biały



EPO2

Szary



EPO3

Grafitowy



EPO4 <sup>5</sup>

Turkusowy



EPO5 <sup>5</sup>

Różowy



EPO6 <sup>5</sup>

Złoty



CHROM



SATYNA

Lakier <sup>6</sup>



H8



H6



H7



H12



H11



H5

Rodzaj i kolor

SYMBOL

Dodatkowe

Stopki

TWARDE

Do powierzchni miękkich.

FILCOWE

Do powierzchni twardych.

TEFLON

Uniwersalne.

Amortyzator  
z pamięcią powrotu,  
bez regulacji  
wysokości

Standard dla modelu 10FUS.



Opcja dla modeli 21CR,  
20CR, 20F.



<sup>1</sup> Dotyczy wersji 20.

<sup>2</sup> Dotyczy wersji 20, 21.

<sup>3</sup> Wersja F występuje tylko  
w kolorze chrom.

<sup>4</sup> Wersja CR występuje tylko w kolorze czarnym i chrom.

<sup>5</sup> Dostępne w ofercie Creative Edition od 01.06.2019.

<sup>6</sup> Dotyczy wersji HW.

# Chic Air



## Kubetek

## Oparcie i podłokietniki

## Stelaż

## Kolor stelaża <sup>1</sup>

## Tapicerka

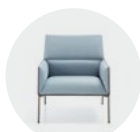

Fotel

A

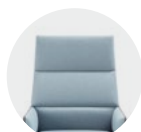

Oparcie wysokie,  
z podłokietnikami

10

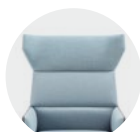

Oparcie wysokie,  
z uszami,  
z podłokietnikami

11



Nogi metalowe

H



Nogi drewniane

HW



CZARNY



METALIK



EPO1

Biały



EPO2

Szary



EPO3

Grafitowy



EPO4 <sup>2</sup>

Turkusowy



EPO5 <sup>2</sup>

Różowy



EPO6 <sup>2</sup>

Złoty



CHROM



SATYNA

## Lakier <sup>3</sup>



H8



H6



H7



H12



H11



H5

## Rodzaj i kolor

SYMBOL

Istnieje możliwość doboru różnych kolorów tapicerki w obrębie tej samej tkaniny według następującego schematu:

A – wewnętrzna część kubetka,  
B – zewnętrzna część kubetka. Przy zamówieniu modelu takiego rodzaju należy wyraźnie wskazać symbole kolorów tkanin, np.: ST-5/ST-6 (gdzie ST-5 – A, ST-6 – B).

Istnieje możliwość łączenia tapicerki (pow. A) z Softline bądź skórą (pow. B).

## Dodatkowe

### Stopki

TWARDE

Do powierzchni miękkich.

FILCOWE

Do powierzchni twardych.

TEFLON

Uniwersalne.

<sup>1</sup> Dotyczy wersji H.

<sup>2</sup> Dostępne w ofercie Creative Edition od 01.06.2019.

<sup>3</sup> Dotyczy wersji HW.

# Skonfiguruj swój produkt

Przy zamówieniu prosimy stosować symbole według kodu.

## Chic Lounge



Kubetek

Oparcie <sup>1</sup>

Stelaż / baza

Kolor stelaża / bazy

Tapicerka



Fotel

A



Wysokie

10



Stelaż z metalowego pręta

V3



CZARNY



METALIK



EPO1

Biały



EPO2

Szary

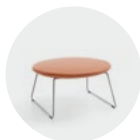

Podnózek

P



Niskie

20



Baza 4-ramienna <sup>1</sup>

F



EPO3

Grafitowy



EPO4 <sup>2</sup>

Turkusowy



EPO5 <sup>2</sup>

Różowy



EPO6 <sup>2</sup>

Złoty



CHROM



SATYNA <sup>3</sup>

Rodzaj i kolor

SYMBOL

Istnieje możliwość doboru różnych kolorów tapicerki w obrębie tej samej tkaniny według następującego schematu:

A – wewnętrzna część kubetka, B – zewnętrzna część kubetka. Przy zamówieniu modelu takiego rodzaju należy wyraźnie wskazać symbole kolorów tkanin, np.: ST-5/ST-6 (gdzie ST-5 – A, ST-6 – B).

Istnieje możliwość tarczenia tapicerki (pow. A) z Softline bądź skórą Premium (pow. B).

Dodatkowe

Poduszka na oparcie wysokie



CU

Stopki

TWARDE

Do powierzchni miękkich.

FILCOWE

Do powierzchni twardych.

TEFLON

Uniwersalne.

<sup>1</sup> Dotyczy wersji A.

<sup>2</sup> Dostępne w ofercie Creative Edition od 01.06.2019.

<sup>3</sup> Nie dotyczy wersji F.

# Chic Stoliki <sup>1</sup>

## Stelaż / baza



Okrągła

RR

## Wysokość



Ø 800 mm,  
h=480 mm

40



Ø 800 mm,  
h=660 mm

30



Ø 800 mm,  
h=740 mm

20



Ø 800 mm,  
h=1100 mm

10



Na nogach

RH



Ø 800 mm,  
h=660 mm

30



Ø 800 mm,  
h=740 mm

20

## Kolor stelaża <sup>2</sup>



CZARNY



METALIK



EPO1

Biały



EPO2

Szary



EPO3

Grafitowy



EPO4 <sup>3,4</sup>

Turkusowy



EPO5 <sup>3,4</sup>

Różowy



EPO6 <sup>3,4</sup>

Złoty



CHROM



SATYNA

## Blat

### Szkło



G1

Mleczny



G2

Czarny



G3

Szaro-beżowy  
(RAL 7044)



G4

Szary (RAL 7042)

### Ceramika



CER1

Biały



CER2

Szary



CER3

Grafitowy

### Blacha



EPO1

Biały



EPO2

Szary



EPO3

Grafitowy

### Okleina naturalna modyfikowana

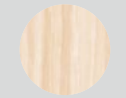

HM10

Dąb bielony

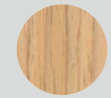

HM11

Dąb classic



HM12

Dąb cardinal



HM20

Wenge classic

## Dodatkowe

### Stopki

TWARDE

Do powierzchni miękkich.

FILCOWE

Do powierzchni twardych.

TEFLON

Uniwersalne.

<sup>1</sup> Stoliki RR / RH z blatem z blachy i ceramiki (dotyczy kolumny EPO1, EPO2, EPO3, stopki twarde lub teflonowe) mogą być użytkowane na zewnątrz zgodnie z normą EN 12944-2 kat. C3.

<sup>2</sup> W modelu RR kolor stelaża dotyczy kolumny. Baza żeliwna zawsze czarna.

<sup>3</sup> Dotyczy wersji RH.

<sup>4</sup> Dostępne w ofercie Creative Edition od 01.06.2019.

# Skonfiguruj swój produkt

Przy zamówieniu prosimy stosować symbole według kodu.

## Chic Stoliki





### Stolik

### Rozmiar

### Kolor stelaża

### Blat



		
Kwadratowy	1200 x 1200 x 250 mm	800 x 800 x 250 mm
<b>CS</b>	<b>41</b>	<b>40</b>





450 x 450 x 560 mm
<b>30</b>





		
Okrągły	Ø 1200 mm, h=250 mm	Ø 800 mm, h=250 mm
<b>CR</b>	<b>41</b>	<b>40</b>

	
<b>CZARNY</b>	<b>METALIK</b>
	
<b>EPO1</b> Biały	<b>EPO2</b> Szary
	
<b>EPO3</b> Grafitowy	<b>EPO4<sup>1</sup></b> Turkusowy
	
<b>EPO5<sup>1</sup></b> Różowy	<b>EPO6<sup>1</sup></b> Złoty
	
<b>CHROM</b>	<b>SATYNA</b>

Szkło		
		
<b>G1</b> Mleczny	<b>G2</b> Czarny	<b>G3</b> Szaro-beżowy (RAL 7044)
		
<b>G4</b> Szary (RAL 7042)		

Ceramika		
		
<b>CER1</b> Biały	<b>CER2</b> Szary	<b>CER3</b> Grafitowy

Blacha <sup>2</sup>		
		
<b>EPO1</b> Biały	<b>EPO2</b> Szary	<b>EPO3</b> Grafitowy

Okleina naturalna modyfikowana		
		
<b>HM10</b> Dąb bielony	<b>HM11</b> Dąb classic	<b>HM12</b> Dąb cardinal
		
<b>HM20</b> Wenge classic		

### Dodatkowe

Stopki
<b>TWARDE</b> Do powierzchni miękkich.
<b>FILCOWE</b> Do powierzchni twardych.
<b>TEFLON</b> Uniwersalne.

<sup>1</sup> Dostępne w ofercie Creative Edition od 01.06.2019.

<sup>2</sup> Dotyczy wersji CS30.

# Wymiary

Wymiary mają charakter orientacyjny i mogą się różnić w zależności od wybranej konfiguracji produktu.

Metoda pomiaru produktów dostępna do pobrania pod linkiem: [www.profim.pl/Metoda\\_pomiaru\\_produkow.pdf](http://www.profim.pl/Metoda_pomiaru_produkow.pdf)

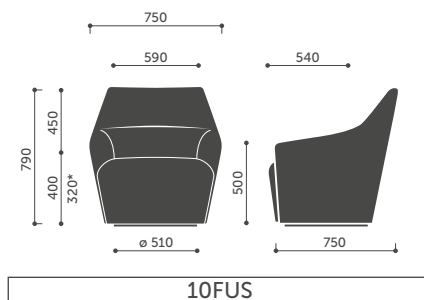
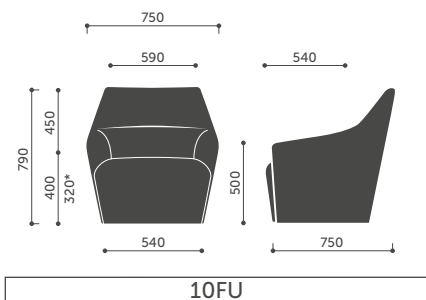
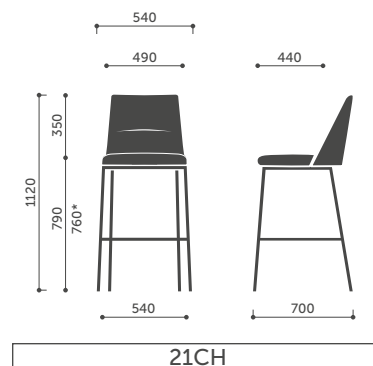
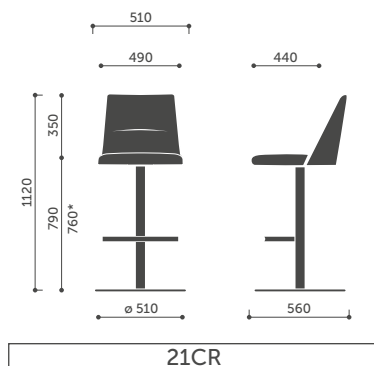
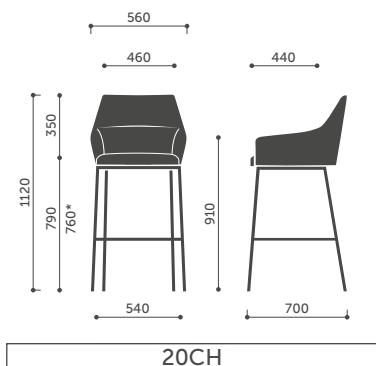
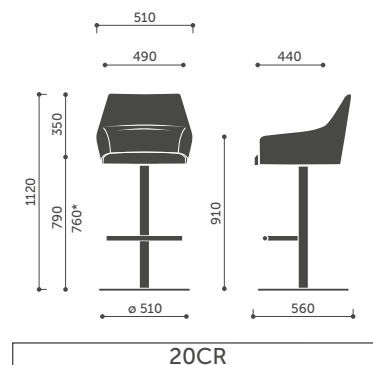
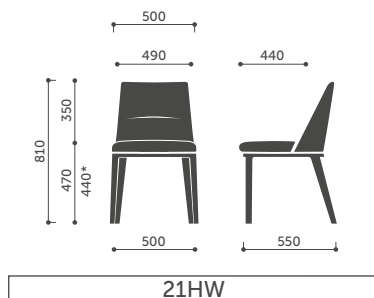
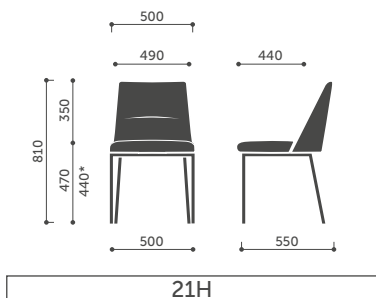
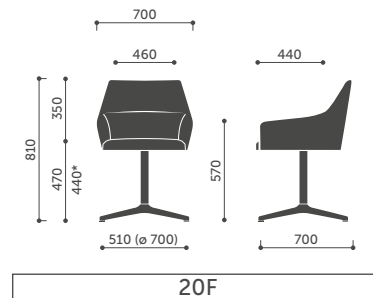
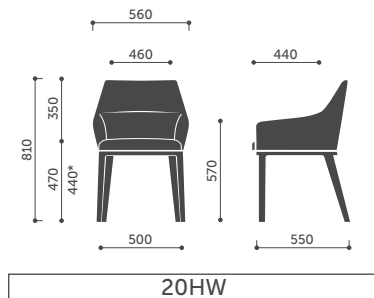
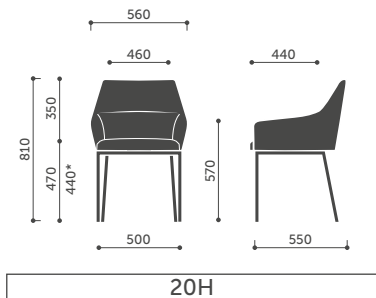

\* Wysokość siedziska zmierzona zgodnie z normą PN EN 16139 (z obciążeniem).

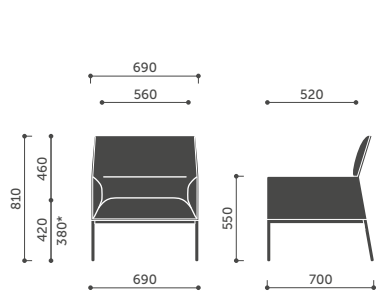

A20H / A20HW

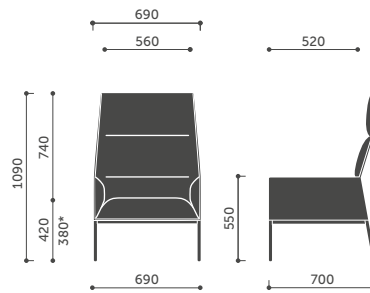

A10H / A10HW

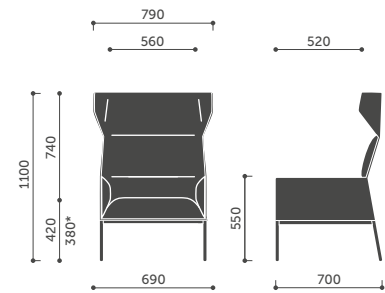

A11H / A11HW

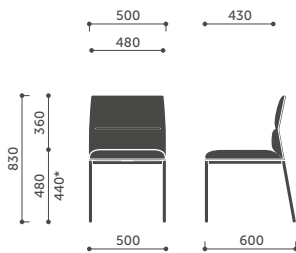

C21H / C21HW

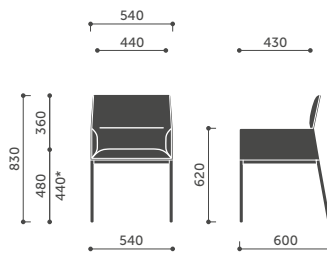

C20H / C20HW

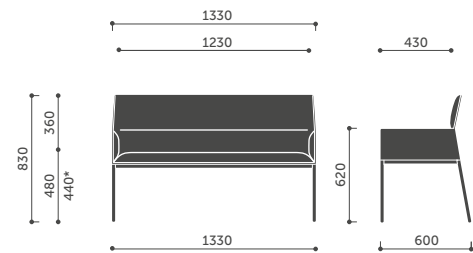

B20H / B20HW

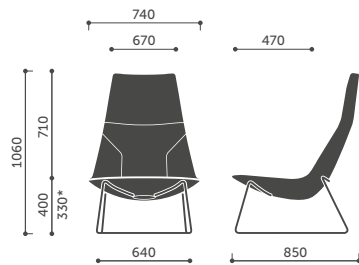

A10V3

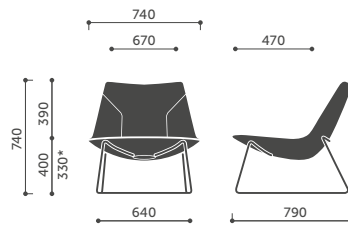

A20V3

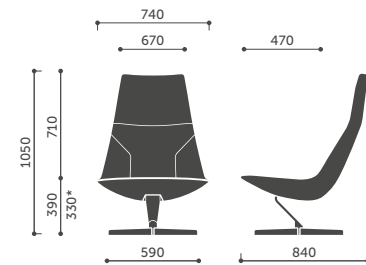

A10F

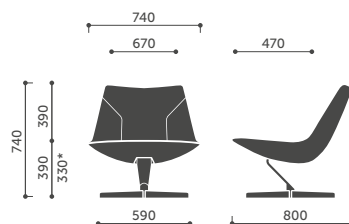

A20F

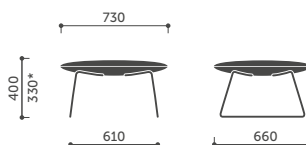

PV3

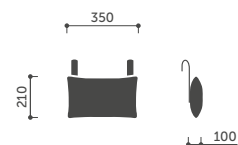

CU

\* Wysokość siedziska zmierzona zgodnie z normą PN EN 16139 (z obciążeniem).

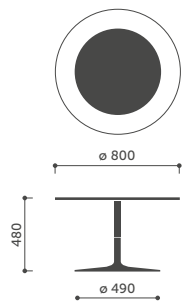

RR40

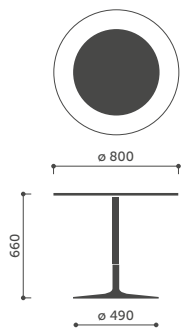

RR30

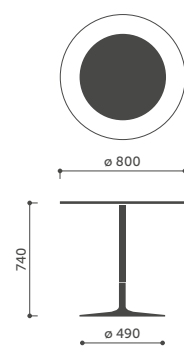

RR20

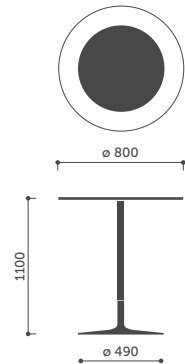

RR10

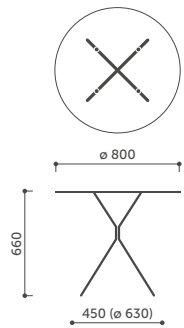

RH30

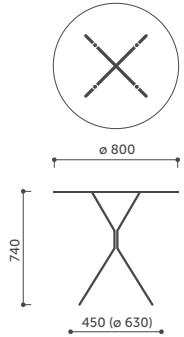

RH20

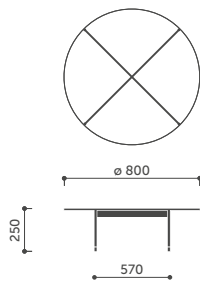

CR40

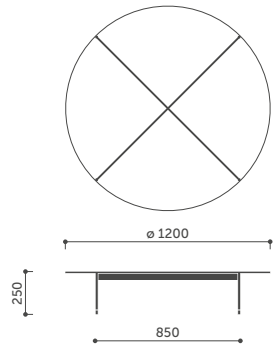

CR41

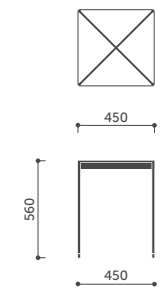

CS30

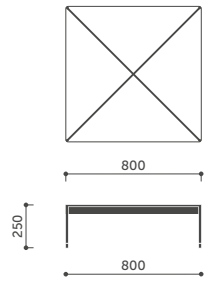

CS40

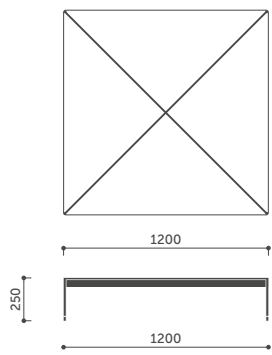

CS41

# Profim i środowisko

W naszej działalności stosujemy strategię zrównoważonego rozwoju. Działamy w sposób odpowiedzialny, z korzyścią dla naszych klientów, pracowników, dostawców i lokalnej społeczności, ale zawsze z poszanowaniem środowiska naturalnego.

Dla zapewnienia realizacji zamierzonych celów wdrożyliśmy System Zarządzania Środowiskowego w oparciu o normę ISO 14001, który umożliwia nam kompleksowe podejście do zagadnień ekologii. Bierzymy pod uwagę i oceniamy, jak Chic wpływa na środowisko naturalne w kontekście całego cyklu życia produktu.

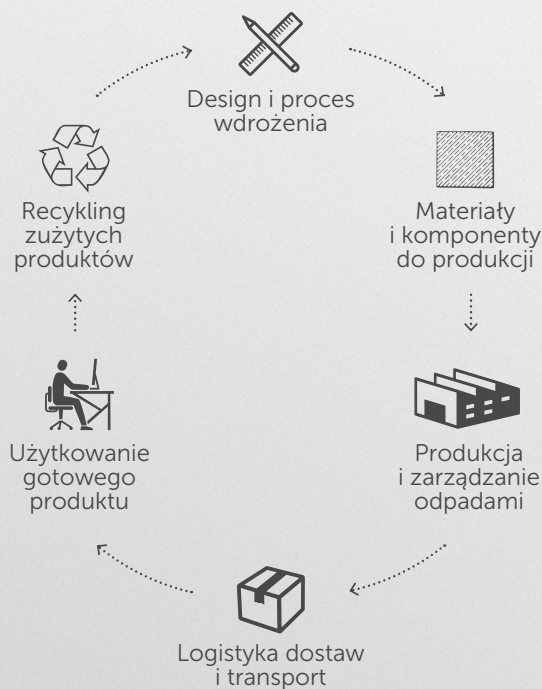

Wykorzystane materiały:

Metale	kg	%
Stal	3,18	26,4
Tworzywa sztuczne	kg	%
Plastik	0,14	1,1
Inne	kg	%
Tapicerka	0,92	7,6
Drewno	5,96	49,5
Pianka PU	1,84	15,4
<b>Waga</b>	<b>12,04</b>	<b>100,0</b>

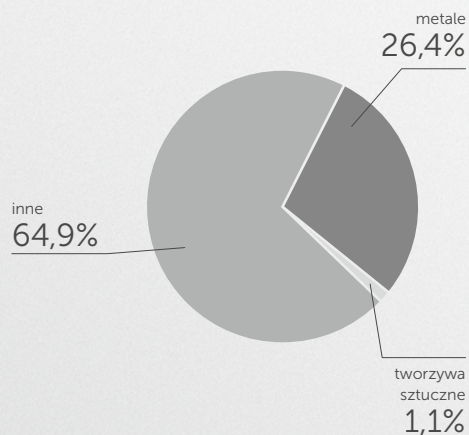

Nadające się do recyklingu



Produkt nie zawiera związków szkodliwych dla ludzi i środowiska (m.in. PVC, chrom(VI), rtęć, ołów).

[www.profim.pl](http://www.profim.pl)

Producent zastrzega sobie prawo do zmian konstrukcyjnych i zmiany parametrów nie pogarszających walorów użytkowych produktów. Kolory reprodukowane w katalogu mogą odbiegać od rzeczywistych kolorów oferowanych mebli.



**CHROM (III)**  
Technologia przyjazna  
dla środowiska

**CHROMIUM (III)**  
Eco-Friendly Technology

